

# 万家寨枢纽生活区综合楼维修工程询价函

采购人：山西黄河万家寨实业发展有限公司

2023年10月







## 目 录

|                             |        |
|-----------------------------|--------|
| 万家寨枢纽生活区综合楼维修工程询价采购公告 ..... | - 1 -  |
| 万家寨枢纽生活区综合楼维修工程询价函 .....    | - 1 -  |
| 第一部分 报价人须知 .....            | - 1 -  |
| 1.工程概况.....                 | - 1 -  |
| 2.报价人知悉 .....               | - 1 -  |
| 3.报价.....                   | - 2 -  |
| 4.询价函的澄清和修改.....            | - 3 -  |
| 5.响应文件的组成、签署和包装 .....       | - 3 -  |
| 6.响应文件的评审 .....             | - 3 -  |
| 第二部分 技术标准和要求 .....          | - 4 -  |
| 1. 技术标准 .....               | - 4 -  |
| 2. 实施方案及技术要求 .....          | - 5 -  |
| 第三部分合同条款及格式 .....           | - 10 - |
| 第四部分工程量清单 .....             | - 25 - |
| 1. 工程量清单说明.....             | - 25 - |
| 2. 工程量清单.....               | - 28 - |
| 2.1 工程量清单与计价表 .....         | - 29 - |
| 2.2 综合单价分析表 .....           | - 32 - |
| 2.3 税金项目清单与计价表 .....        | - 33 - |
| 2.4 人工费单价汇总表（参考样式） .....    | - 34 - |
| 2.5 材料预算价格汇总表（参考样式） .....   | - 35 - |
| 2.6 机械台班费汇总表（参考样式） .....    | - 36 - |
| 第五部分响应文件格式.....             | - 37 - |
| 1. 报价函 .....                | - 40 - |
| 2. 委托授权书 .....              | - 41 - |
| 3. 法定代表人身份证明 .....          | - 42 - |
| 4. 已标价工程量清单 .....           | - 43 - |
| 5. 施工组织设计 .....             | - 43 - |
| 6. 资格审查资料 .....             | - 44 - |

|                        |        |
|------------------------|--------|
| 6.1 供应商基本情况表.....      | - 45 - |
| 6.2 近年完成的类似项目情况表 ..... | - 46 - |
| 6.3 拟委任的主要人员汇总表 .....  | - 46 - |
| 6.4 项目经理简历表 .....      | - 47 - |
| 6.5 技术负责人简历表.....      | - 48 - |

# 万家寨枢纽生活区综合楼维修工程询价采购公告

## 项目概况

万家寨枢纽生活区综合楼维修工程采购项目的潜在供应商应在 2023 年 10 月 23 日 14：30 时前提交响应文件，响应文件递交地点：太原市府东街 89 号禹皇大厦 15 层 1511 室经营部。

### 一、项目基本情况

1. 项目名称：万家寨枢纽生活区综合楼维修工程
2. 项目编号：SXSY-WJZ-2023-11
3. 采购方式：公开采购
4. 采购范围：工程量清单范围内的全部内容，按一个标段组织询价。
5. 主要工作内容：更换综合楼 2、3 楼共 41 个房间的门、窗；21 个房间铺复合木地板；31 个房间室内进行粉刷；走廊水磨石地面进行酸洗、打蜡；对楼道装饰层开裂部位整修、建筑伸缩缝盖板更换、盥洗室渗水墙角打胶、楼梯间踏步涂刷地坪漆；更换所有房间、楼道灯具及开关、插座，详见询价函正文。
6. 工期及质量：工期 60 日历天，质量标准为国标合格等级以上。
7. 本项目不接受联合体投标。

## 二、申请人的资格要求

1. 满足《中华人民共和国政府采购法》第二十二条规定。
2. 本项目的特定资格要求：须具有建筑工程施工总承包叁级或建筑装饰装修工程专业承包贰级以上资质，有效的营业执照、安全生产许可证（许可范围：建筑施工）。
3. 单位负责人为同一人或存在控股、管理关系的不同单位，不得同时参加本项目的投标。
4. 具有良好的商业信誉，无偷漏税、欺诈、拖欠员工工资等失信行为，且近三年内未发生过违法、违规等行为被有关部门予以处罚的不良记录或被责令停业等。

## 三、踏勘

本工程不强制现场踏勘，供应商如需踏勘现场，请在规定时间地点自行联系踏勘，供应商承担自己踏勘现场发生的费用。除采购人的原因外，供应商自行负责在踏勘现场中所发生的人员伤亡和财产损失。采购人在踏勘现场中介绍的工程场地和周边环境情况，供应商在编制响应文件时参考，采购人不对供应商据此做出的判断和决策负责。供应商在踏勘现场时要遵守现场的安全管理规定。

踏勘时间：2023年10月12日~2023年10月14日期间的9:00时~11:30时，14:30时~17:30时（北京时间）。

联系人：谈经理



联系电话：0350-7645361，15047748672

踏勘地点：山西省偏关县万家寨镇万家寨枢纽生活区。

#### 四、响应文件提交

1. 报价截止时间：2023年10月23日14:30时（逾期不候）。

2. 递交地点：太原市府东街89号禹皇大厦15层1511室经营部。

3. 递交方式：现场递交或邮寄，邮寄文件到达时间以采购人接收时间为准。

4. 递交要求：响应文件应按照询价采购文件要求格式编制，应编制目录且逐页标注连续页码并装订成册（不得采用活页夹装订）。响应文件要求提交正本1份，副本2份，有签章的PDF格式电子文件1份，同时递交。

#### 五、公告期限

自本公告发布之日起至递交响应文件截止日期止。

#### 六、联系方式

##### 采购人信息

名称：山西黄河万家寨实业发展有限公司

地址：太原市府东街89号禹皇大厦15层1511室经营部

联系人：王先生

联系方式：0351-3523137

电子邮箱：sxsyzyb@126.com

七、发布公告的媒介

本询价公告在黄河万家寨水利枢纽有限公司网站  
([www.wjz.com.cn](http://www.wjz.com.cn))

附件：万家寨枢纽生活区综合楼维修工程询价函

山西黄河万家寨实业发展有限公司

2023年10月8日

# 万家寨枢纽生活区综合楼维修工程询价函

## 第一部分 报价人须知

### 1.工程概况

万家寨枢纽生活区综合楼建成于九十年代初期，砖混结构，2、3层建筑面积共计1495 m<sup>2</sup>。首层为车库，2、3层为综合建筑，主要为员工宿舍及办公室。内部装修整体老旧，部分房间存在墙皮装饰层空鼓、脱落发黑发霉，木门窗密封不严，部分房间水泥地面起砂、麻面等问题，为了改善综合楼居住、办公环境，计划对上述问题进行整修处理。

维修主要内容：更换综合楼2、3楼共41个房间的门、窗；21个房间铺复合木地板；31个房间室内进行粉刷；走廊水磨石地面进行酸洗、打蜡；对楼道装饰层开裂部位整修、建筑伸缩缝盖板更换、盥洗室渗水墙角打胶、楼梯间踏步涂刷KCM耐磨漆；更换所有房间、楼道灯具及开关、插座。

### 2.报价人知悉

2.1 建议报价人对工程现场和其周围环境进行考察，以获取有关编制报价函和施工所需的各项资料，报价人应承担现场考察的责任和风险，考察现场的费用由报价人自行承担。

2.2 凡参加本次询价的报价人被视为已充分认识和理解了任何与本工程有关的影响事项和困难等情况。

2.3 报价人应承担所有与编写和提交报价函有关的费用，不论报价的结果如何，询价单位和询价人在任何情况下均无义务和责任承担这些费用。

2.4 报价人应保证所提交给询价单位和询价人的资料和数据是真实的。

2.5 报价人应认真阅读询价函中所有的事项、格式、条款和规范等要求。报价人没有按照询价函要求提交全部资料，或者报价函没有对询价函各方面都做出实质性响应是报价人的风险，因为没有实质性响应询价函要求的报价将被拒绝。

2.6 报价人应在提交报价函的同时将询价人发放的全部图纸完整退还询价人。

2.7 询价人不接受未能被接纳报价人的查询，也不对不接纳报价原因做出解释，且报价资料将不退回。

2.8 响应文件必须编制施工组织设计，未编制施工组织设计的响应文件不作为中标候选人。

### 3.报价

3.1 报价人应充分分析市场的价格变动风险及本单位的承受能力，并不得低于成本报价竞价。

**采购控制价：329883.00 元**

3.2 其它报价编制依据

3.2.1 施工简图、有关资料、询价函和工程量清单。

3.2.2 国家和山西省现行的施工和验收技术规范（规程）。

3.2.3 企业实力，施工技术和资金能力。

3.2.4 充分考虑到施工现场及施工周期以及本项目的其它有关特点。

3.3 报价方式为：对采购人提供的施工简图设计内容及说明，对采购人提供的方案设计内容，对采购人提供的工程量清单，由报价单位自主报价。

#### **4.询价函的澄清和修改**

在报价截止时间前任何时候，询价人可主动地或在解答报价人提出的需澄清问题，并视修改情况延长报价截止时间。

#### **5.响应文件的组成、签署和包装**

响应文件应按照询价函的要求编制，应编制目录且逐页标注连续页码并装订成册（不得采用活页夹装订）。响应文件要求提交正本 1 份，副本 2 份，有签章的 PDF 格式电子文件 1 份，同时递交。

#### **6.响应文件的评审**

采购人将以综合评定的评审方法，选择符合要求的合理低价报价人。

## 第二部分 技术标准和要求

### 1. 技术标准

《民用建筑设计统一标准》 GB50352-2019

《建筑设计防火规范》 GB50016-2014 (2018 年版)

《建筑节能与可再生能源利用通用规范》 GB55015-2021

《既有建筑维护与改造通用规范》 GB55022-2021

《民用建筑修缮工程查勘与设计标准》 JGJ/T117-2019

《建筑内部装修设计防火规范》 GB50222-2017

《建筑地面设计规范》 GB50037-2013

《建筑工程建筑面积计算规范》 GB/T50353-2013

《建筑节能门窗应用技术规范》 DBJ04/246-2014

《铝合金门窗工程技术规范》（ JGJ214-2010 ）

《民用建筑工程室内环境污染控制规范》 GB50325-2020

《民用建筑电气设计标准》 GB51348-2019

《建筑电气与智能化通用规范》 GB55024-2022

《建筑电气工程施工质量验收规范》 GB50303-2015

## 2. 实施方案及技术要求

### 2.1 实施方案

主要包括：装饰装修分系统、电气分系统。

#### 2.1.1 装饰装修分系统

铲除房间内墙（顶面）乳胶漆涂料面层，涂刷白色苯丙内墙乳胶漆；对 21 间水泥地房间铺贴强化地板，先清理水泥地面浮渣，破损处用水泥修补后铺强化地板；更换所有房间踢脚线，踢脚线选用铝合金黑砂成品踢脚线（ $h=80\text{mm}$ ,  $b=11\text{mm}$ ，铝合金板厚 1.3mm），卡扣安装；对走廊水磨石地面进行酸洗打蜡处理；拆除有亮夹板门、木窗、钢窗，门新装实木套装门，窗户新装 55 系列断桥铝合金窗，安装石材窗台板。楼梯涂刷 KCM 耐磨漆，金属栏杆除锈打磨涂刷防锈漆 1 遍磁漆 2 遍。走廊伸缩缝铝塑板盖板拆除换为渗锌涂层钢板盖缝。

##### (1) 乳胶漆涂料面层

- ① 喷涂白色苯丙内墙乳胶漆 2 遍
- ② 喷涂苯丙清漆底漆 1 遍
- ③ 满刮腻子 2 遍，打磨
- ④ 清理修补白灰砂浆基层
- ⑤ 铲除旧涂料层
- ⑥ 部位：普通房间，面积 2000 m<sup>2</sup>

##### (2) 强化地板楼面

- ① 10 厚强化地板
- ② 3-5mm 泡沫塑料衬垫
- ③ 水泥腻子找补地面
- ④ 部位：水泥地面房间

##### (3) 成品金属踢脚

- ①1.3 厚铝合金成品踢脚与卡件安装
- ②固定配套金属卡件，间距 300
- ③拆除或铲除旧踢脚线
- ④部位：25 间铺木地板房间
- (4) 水磨石地面酸洗打蜡
  - ①水磨石地面磨光打蜡
  - ②用煤油、松节油、清油调制白石蜡满涂水磨石地面
  - ③白水泥掺铁红色粉加水重 20% 的建筑胶调制修补腻子填平麻点坑养护 3 天
  - ④草酸清洗水磨石地面表面
- (5) 门窗

① 窗户：拆除整樘木窗 42 樘、拆除整樘钢窗 42 樘，全部更换为 22J603-1 铝合金门窗图集中 55 系列断桥铝合金中空玻璃平开窗（带金属纱窗）。

55 系列断桥铝合金平开窗，玻璃为 5+12V+5 中空玻璃（面积  $> 1.5\text{m}^2$  的窗玻璃要使用安全玻璃），断桥门窗要符合《铝合金门窗工程技术规范》（JGJ214-2010）要求。安装方式见 12J4-1 常用门窗图集。拆除窗户损坏的窗洞口抹灰层用 1:2 水泥砂浆修复。样式详见下图。

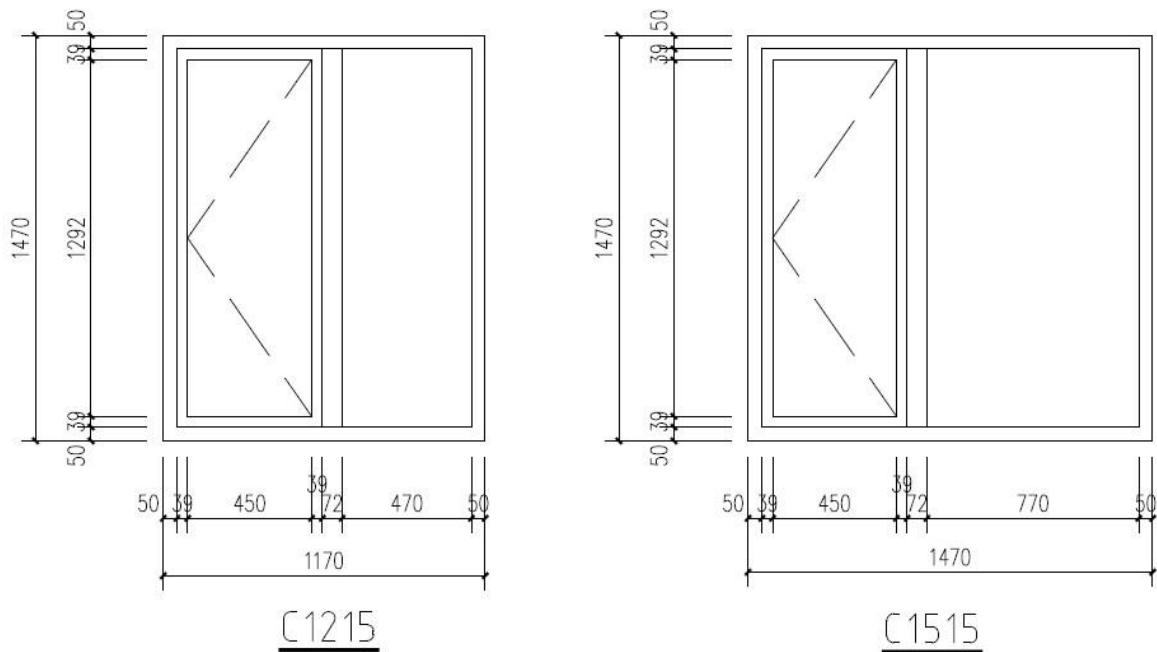

② 门：拆除有亮夹板门 43 樘，安装成品实木烤漆套装门。木门选《16J601-木门窗》第 49 页 PZM03-1024C 型平开



装饰门，安装方式见《16J601-木门窗》图集第 59-61 页。  
门锁安装不锈钢执手锁。

盥洗室、厕所、浴室安装铝钛镁镶板门 6 樘，材料 1.4 厚，单包边。样式见下图，颜色现场业主定。



盥洗室、厕所浴室门

③窗台板：窗台板为 25 厚蒙古黑花岗岩窗台板，水泥砂浆安装，窗台板与窗框接缝处填嵌弹性耐候胶。

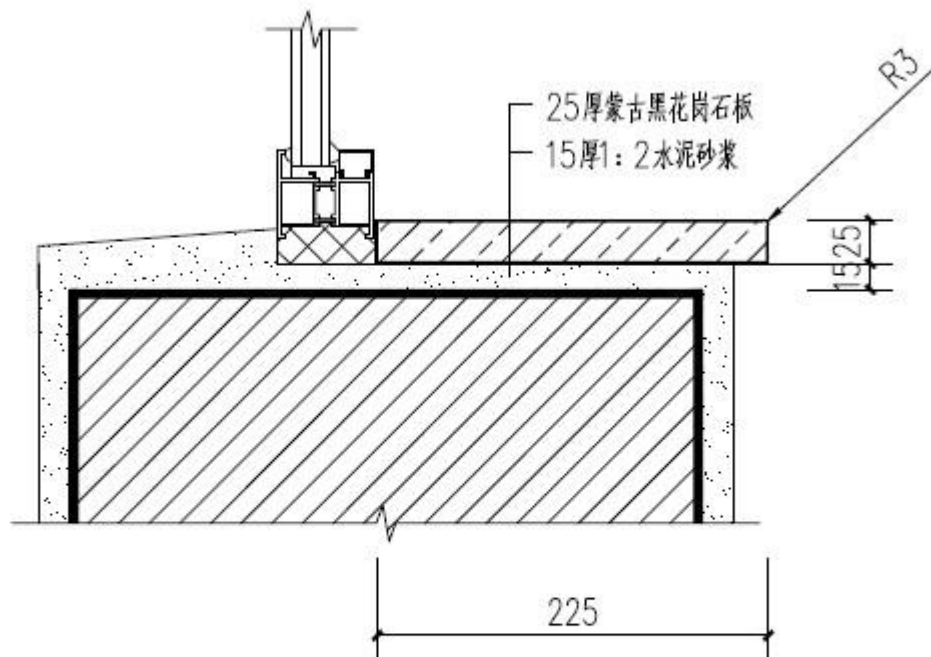

窗台板

#### (6) 楼梯油漆

楼梯间地面及踏步清理干净,涂刷3遍红色KCM耐磨漆。

#### (7) 变形缝

拆除木工板基层铝塑板盖面变形,做法见图集《12J14建筑变形缝》第17页内墙、顶棚变形缝装置③内墙、顶棚双列金属卡锁型。

#### 2.1.2 土建零星维修

##### (1) 盥洗室维修

2层、3层盥洗室向楼下渗水,将盥洗室墙角垃圾、污垢清理干净,对墙角缝隙进行整体打防水密封胶填补处理;

##### (2) 抹灰层维修

3层走廊天棚抹灰局部空鼓脱落,铲除后重新进行抹灰,面积50m<sup>2</sup>。

##### ①表面乳胶漆涂料面层

##### ②3厚1:2水泥砂浆抹平

③5 厚 1: 3 水泥砂浆打底

④楼板底铲除旧抹灰层，清理洗干净基面，涂刷建筑胶 1 道，建筑胶随抹随涂。

### 2.1.3 电气分系统

(1)照明系统：拆除房间内灯具、开关、插座，安装 36W LED 光源吸顶灯，更换新开关、插座。更换破损的 PVC 线槽。

#### 设备材料清单

| 序号 | 名称         | 规格型号           | 安装部位 | 单位 | 数量  |
|----|------------|----------------|------|----|-----|
| 1  | LED 光源吸顶灯  | 36W            |      | 盏  | 58  |
| 2  | 明装 5 孔单相插座 | 86 系列 250V10A  |      | 个  | 76  |
| 3  | 暗装单联单控开关   | 86 系列 250V 10A |      | 个  | 58  |
| 4  | PVC25 线槽   |                |      | m  | 100 |
|    |            |                |      |    |     |

### 第三部分 合同条款及格式

万家寨枢纽生活区综合楼维修工程  
施工合同

合同编号：SXSJ-WJZ-2023-11

发包人：山西黄河万家寨实业发展有限公司  
承包人：

## 工程施工合同

根据《中华人民共和国民法典》及其他有关法律、法规，遵循平等、自愿、公平和诚实信用的原则，为明确双方在万家寨枢纽生活区综合楼维修工程施工过程中的权利、义务和责任，经双方协商一致，订立本合同。

### 一、工程概况

（一）工程名称：万家寨枢纽生活区综合楼维修工程。

（二）工程地点：偏关县万家寨镇万家寨枢纽生活区。

（三）承包范围及内容：更换综合楼 2、3 楼共 41 个房间的门、窗；21 个房间铺复合木地板；31 个房间室内进行粉刷；走廊水磨石地面进行酸洗、打蜡；对楼道装饰层开裂部位整修、建筑伸缩缝盖板更换、盥洗室渗水墙角打胶、楼梯间踏步涂刷 KCM 耐磨漆；更换所有房间、楼道灯具及开关、插座等。

（四）合同文件：指合同文本、询价书、投标文件、技术标准以及其他构成合同组成部分的文件。解释优先顺序如下：

1. 合同文本；
2. 询价书；
3. 技术标准；
4. 投标文件；
5. 其他合同文件。

上述合同文件互相补充和解释。如果合同文件之间存在矛盾或不一致之处，以上述文件的排列顺序在先者为准。

## （五）合同金额

1. 本合同为固定总价合同，合同总金额（含税价）为人民币大写（小写¥ 元）。其中：不含税合同价人民币大写（小写¥ ），增值税人民币大写（小写¥ ），增值税率为 %，详见附件合同工程量清单与计价表。

2. 合同价格明细详见附件《合同清单及价格表》，该价格已含为本项目所做的设备费、运输费、卸货费、材料费、安装调试费、相关配合费、措施费、技术服务费、培训费、管理费、保险、利润、税金及合同包含的所有风险责任等各项应有的费用，合同在执行期间价格不作调整。

## 二、双方的权利和义务

### （一）发包人的权利和义务

1. 发包人指定万家寨项目部为本项目的管理部门，负责项目实施管理及协调工作。发包人委托本项目管理部门代表发包人签署本工程《施工安全管理协议书》、《质量保修书》。

2. 发包人负责协助承包人进入工程现场进行施工。

3. 检查督促承包人保质保量按要求完工。

4. 组织工程竣工验收。

### （二）承包人权利和义务

1. 承包人应完成合同约定的全部工作内容，并修补工程中的任何缺陷。

2. 承包人应提供为按照合同完成工程所需的设备、材料、劳务、施工设备和其他物品，以及按合同约定的临时设施等。

3. 进入施工现场人员应统一穿着满足相关要求的工作服及工作鞋，并按规定佩戴安全帽、安全带等防护用品，施工过程中需对成品进行保护。

4. 按照要求组织该项目实施，保质、保量、按期的完成任务。

5. 安全责任：承包人按有关规定，采取严格的安全防护措施，承担由于自身安全措施不力造成事故的责任和因此发生的费用。非承包人责任造成的伤亡事故，由责任方承担责任和有关费用。

### 三、合同工期

自 2023 年 月 日至 2023 年 月 日，具体开工日期以发包人项目管理部门通知为准。

### 四、工程质量及技术要求

（一）本工程质量要求达到合格且符合现行国家有关工程施工质量验收规范和标准的要求。

（二）承包人供应的材料、设备等，必须附有产品合格证才能用于本工程。不符合质量要求的，不能用于本工程。

（三）承包人必须严格按照国家颁发的规范、规程和标准进行项目施工，并接受发包人项目管理部门的监督。



(四) 因发包人原因造成工程质量未达到合同约定标准的,由发包人承担由此增加的费用和(或)延误的工期,并支付承包人合理的利润。

(五) 因承包人原因造成工程质量未达到合同约定标准的,发包人有权要求承包人返工直至工程质量达到合同约定的标准为止,并由承包人承担由此增加的费用和(或)延误的工期。

(六) 承包人在施工过程中必须遵守下列规定:

1. 由承包人提供的主要设备、材料等必须按有关规定提供质量合格证,或进行检验合格后方可用于工程。

2. 对材料改变或代用必须经发包人管理部门签证后,方可用于工程。

## 五、合同支付及结算

(一) 项目完工验收合格并办完验收后,承包人报送竣工结算资料和增值税专用发票,经发包人审核后14天内,发包人支付承包人全额合同款,同时扣留3%的质保金。

(二) 本合同项目质保期满后,若无扣除质保金事项,发包人无息全额返还承包人质保金。

(三) 本合同价款结算方式:通过双方开户银行转账方式结算。

## 六、安全文明施工与环境保护

(一) 安全文明施工

1. 安全生产要求

合同履行期间，合同当事人均应当遵守国家和工程所在地有关安全生产规定，承包人整修现场需执行《建筑施工安全检查标准》（JGJ59-2011）标准。

## 2. 安全生产保证措施

承包人应当按照有关规定编制安全技术措施或者专项施工方案，建立安全生产责任制度、治安保卫制度及安全生产教育培训制度，并按安全生产法律规定及合同约定履行安全职责，如实编制工程安全生产的有关记录，接受发包人及政府安全监督部门的检查与监督。

## 3. 特别安全生产事项

承包人应按照法律规定进行施工，开工前做好安全技术交底工作，施工过程中做好各项安全防护措施。承包人为实施合同而雇用的特殊工种的人员应受过专门的培训并已取得政府有关管理机构颁发的上岗证书。承包人进场设备设施需符合国家有关法规规定，满足安全性能要求，验收合格后方可投入使用，并承担其安全管理和技术性能管理责任。

需单独编制危险性较大分部分项专项工程施工方案的，及要求进行专家论证的超过一定规模的危险性较大的分部分项工程，承包人应及时编制和组织论证。

## 4. 文明施工

承包人在工程施工期间，应当采取措施保持施工现场平整，物料堆放整齐。工程所在地有关政府行政管理部门有特殊要求的，按照其要求执行。文明施工需达到《建设工程施工现场环境与卫生标准》（JGJ146-2013）标准。

在工程移交之前，承包人应当从施工现场清除承包人的全部工程设备、多余材料、垃圾和各种临时工程，并保持施工现场清洁整齐。经发包人书面同意，承包人可在发包人指定的地点保留承包人履行保修期内的各项义务所需要的材料、施工设备和临时工程。

#### 5. 紧急情况处理

在工程实施期间或缺陷责任期内发生危及工程安全的事件，发包人通知承包人进行抢救，承包人声明无能力或不愿立即执行的，发包人有权雇佣其他人员进行抢救。此类抢救按合同约定属于承包人义务的，由此增加的费用和（或）延误的工期由承包人承担。

#### 6. 事故处理

工程施工过程中发生事故的，承包人应立即通知发包人。发包人和承包人应立即组织人员和设备进行紧急抢救和抢修，减少人员伤亡和财产损失，防止事故扩大，并保护事故现场。需要移动现场物品时，应作出标记和书面记录，妥善保管有关证据。发包人和承包人应按国家有关规定，及时如实地向有关部门报告事故发生的情况，以及正在采取的紧急措施等。

#### 7. 安全生产责任

由于承包人原因在施工场地内及其毗邻地带造成的发包人以及第三者人员伤亡和财产损失，由承包人负责赔偿。

### （二）职业健康

承包人应按照法律规定安排现场施工人员的劳动和休息时间，保障劳动者的休息时间，并支付合理的报酬和费用。承包人应依法为其履行合同所雇用的人员办理必要的证件、许可、保险和注册等。

承包人应按照法律规定保障现场施工人员的劳动安全，并提供劳动保护，并应按国家有关劳动保护的规定，采取有效的防止粉尘、降低噪声、控制有害气体和保障高温、高寒、高空作业安全等劳动保护措施。承包人雇佣人员在施工中受到伤害的，承包人应立即采取有效措施进行抢救和治疗。

### （三）环境保护

承包人应在施工组织设计中列明环境保护的具体措施。在合同履行期间，承包人应采取合理措施保护施工现场环境。对施工作业过程中可能引起的大气、水、噪音以及固体废物污染采取具体可行的防范措施。

承包人应当承担因其原因引起的环境污染侵权损害赔偿责任，因上述环境污染引起纠纷而导致暂停施工的，由此增加的费用和（或）延误的工期由承包人承担。

## 七、用工工资

（一） 承包人必须根据《中华人民共和国民法典》、《中华人民共和国劳动合同法实施条例》、《重大劳动保障违法行为社会公布办法》、《国务院办公厅关于全面治理拖欠农民工工资问题的意见》（国办发〔2016〕1号）、住房和城乡建设部 人力资源社会保障部关于印发建筑工人实名制管理办法（试行）的通知（建市〔2019〕18号）、保障农

民工工资支付条例（国令第 724 号）及地方有关规定，全面落实企业对招用农民工的工资支付责任，严格依法按月足额支付农民工本人工资，不得克扣或拖欠。

（二） 承包人必须落实农民工实名制管理，制定并实施农民工实名制管理的用工登记、日常考勤、工资支付与发放情况等相关方案。

（三） 承包人在本项目实施过程中，必须与劳务人员先签订劳动合同后进场服务，工资标准不得低于项目所在地最低工资标准和政府规定的其他标准。须配备劳资专管员，建立考勤和工资支付管理台账，发包人将不定期进行抽查，若发现违反农民工实名制管理规定和违法用工行为，发包人有权拒绝支付合同款项。

（四） 承包人可在项目所在地银行为本项目所有农民工办理工资卡。如承包人未及时发放农民工工资，发包人有权拒绝支付合同款项。

（五） 承包人退场时，必须保证已经与本项目的全部用工、设备材料供应商等结清工资、有关款项等；发包人仅与承包人之间存在债权债务关系，承包人与发包人之外的任何第三方之间的债务纠纷，不得转嫁至发包人方。若承包人与用工、设备材料供应商等任何第三方的债务纠纷，农民工或第三方寻至、纠缠、转嫁于发包人的，承包人应承担相应的责任，并且承担与纠纷金额等额的违约金。

（六） 承包人须按规定为用工人员缴纳社会保险，发包人将不定期进行抽查，承包人未按规定向用工人员缴纳社

会保险的违约责任：第一次抽查存在未缴纳者，须承担 1000 元/人次的违约金，并限期整改；第二次须承担 2000 元/人次的违约金，并限期整改；第三次须承担 5000/人次的违约金，并限期整改。此违约金在当期支付时一次性扣除。

## 八、保险及其他

承包人应为本项目投保建筑工程一切险、安装工程一切险、第三者责任险，并在整个工程实施期间为其现场机构雇用的全部人员投保工伤保险和人身意外伤害险。

## 九、工程验收

（一）工程质量以国家颁发的《建筑工程施工质量验收统一标准》和国务院有关部门制订的竣工验收规定及施工技术文件为依据。

（二）竣工日期为发包人组织有关单位和部门以及承包人进行工程竣工验收，并出具竣工验收证明材料之日；若工程需部分返工、维修或“工程竣工验收报告”需修改，则竣工日期应为承包人返工、维修或“工程竣工验收报告”修改后经发包人验收合格之日。

（三）承包人在工程启动验收后 14 天内，将完整竣工资料整理后移交发包人纸质版 2 套（1 正 1 副）、电子版 1 套。要求纸质版采用 A4 幅面的纸张（图纸除外），电子版一般为光盘（格式为 WPS、OFD 等），装订符合档案资料管理的有关规定。

## 十、工程保修

### （一）质量保修项目内容及范围

本工程质量保修项目为：本合同承包范围及内容。

(二) 保修期：

1. 本工程质量保修期为 1 年。
2. 质量保修期自工程竣工验收合格之日起计算。

(三) 质量保修责任

1. 承包人应按有关质量保修办法的有关规定，对交付发包人使用的工程所存在的质量缺陷负责维修。

2. 发包人在保修期内发现新的缺陷和损坏或原修复的缺陷部位或部件又遭损坏，则承包人应按照发包人的指示负责修复，直至发包人检验合格为止。发包人应会同承包人共同进行查验，若经查验确属由于承包人项目实施中隐存的或其他由于承包人责任造成的缺陷或损坏，应由承包人承担修复费用；若经查验确属发包人使用不当或其他由于发包人责任造成的缺陷或损坏，则应由发包人承担修复费用。

3. 保修期内，确属承包人原因造成工程质量不符合合同规定的，承包人应在接到发包人报修通知 12 小时内赶到现场进行确认并修复；如承包人在接到报修通知后逾期不到现场进行确认并修复的，发包人可委托第三人进行修复，所发生费用从质保金中扣除，支付给第三人。

十一、违约责任

(一) 承包人的违约责任：

1. 因项目实施造成工程质量不符合合同规定的，负责无偿修理或返工。由于修理或返工造成逾期交付的，偿付逾期日万分之五违约金。

2. 工程不能按合同规定的工期交付使用的，偿付逾期日万分之五的违约金；造成损失的，还要赔偿损失。

3. 因项目实施造成工程质量事故，给发包人造成重大损失的，承包人承担一切责任。

（二） 发包人的违约责任：

工程未经验收，发包人提前使用或擅自动用，由此而发生的质量或其他问题，由发包人承担责任。

## 十二、廉政条款

（一） 严禁与本合同有关的单位和人员采用贿赂和类似的不正当竞争行为谋取不正当的利益。若发现任何与本合同有关的单位和人员以贿赂手段谋取不正当的利益，发包人和承包人均应进行追查和处理，发包人有权将承包人列入发包人采购黑名单，构成犯罪的由司法部门处理。

（二） 严禁发包人人员以任何方式明、暗示承包人请吃、请喝、收受承包人礼金、礼品或接受承包人提供的其他私人便利和利益。如若发生，承包人应向发包人纪检监察部门举报，由发包人依法依规对相关人员进行处理。

（三） 严禁承包人以任何方式向发包人人员提供私人便利、行贿或进行非正常商务宴请，一经查实，发包人有权单方解除本合同，因解除本合同给发包人造成损失的，由承包人承担赔偿责任；同时，承包人如有违约，仍需承担违约责任。承包人的上述行为严重的，发包人保留追究法律责任的权利。



(四) 发包人举报电话(0351)3345366 传真:(0351)3345366。

### 十三、争议的解决

因本合同引起的或与本合同有关的任何争议,双方可通过友好协商解决。友好协商解决不成的,任何一方可向合同签订地人民法院提起诉讼。

### 十四、附则

(一) 本合同未尽事宜,双方可另行订立补充协议,补充协议均为本合同不可分割的部分,具有同等法律效力。

(二) 本合同正本一式贰份,双方各执壹份。副本肆份,双方各执贰份。当正本与副本不一致时,以正本为准。

(三) 本合同自双方法定代表人或委托代理人签字,并加盖双方公章或合同专用章后生效。

(四) 合同有效期从合同生效之日起到合同款结清及合同约定内容完成止,当履行完合同约定的责任和义务后本合同自行失效。

(此页无正文)

发包人:山西黄河万家寨实业发展有限公司(章)

法定代表人或其委托代理人:

纳税人识别号:91140100276192170X

税务登记地址:太原市府东街89号

税务登记电话:0351—3345366

开户行:建行太原市南城支行

账号:14001825208050013501

联系人:

联系电话:

承包人:(章)

法定代表人或其委托代理人:

地址:

开户行:

账号

联系人:

联系电话:

签订地点:山西省太原市

签订时间: 年 月 日

## 第四部分 工程量清单

### 1. 工程量清单说明

1.1 供应商应在认真阅读并在完全理解了采购文件相关内容后报价。

1.2 工程量清单中供应商没有填入单价或价格的子目，其费用视为已分摊在工程量清单中其他已标价的相关子目的单价或价格之中。报价以外的费用，采购人不予支付。

1.3 在整个合同执行期间，合同单价不因物价波动、政策性调整及一般设计变更等诸多因素引起的费用变动而进行调整，供应商在报价时，应考虑到所有可能的风险。

1.4 单价必须编制单价分析表，单价分析表具体样式不做要求，但综合单价中需包含人工费、材料费、施工机具使用费、管理费、利润、风险费用、措施费、规费、税金等与之相关的一切费用，并考虑到风险因素。对有效工程以外的施工附加量，加工、运输损耗量等，所消耗的人工、材料和机械费用，均应摊入相应有效工程量的工程单价内。

1.5 本项目进退场费、保险费、临时设施费、措施费、人员食宿费用等均应包含在分部分项工程综合单价中，不再另行支付。

1.6 安全文明施工费供应商需严格按照国家相关规定

计取，并必须单独列出，其金额已计入总报价中，不得重复计取。

1.7 工程量清单及附报价文件应双面打印，并且不得涂改，如果由于错误必须涂改时，由供应商在涂改处盖章。

1.8 施工期用水、用电由采购人提供接入点，不收取水电费，接入点至施工现场管路、管线、计量设备等由供应商负责。水电用量在工程预算范围内由发包人承担，超过工程施工预算水电用量的超量部分由承包人自行承担。

1.9 建筑垃圾需当天完成清理，垃圾堆放及清运由供应商自行解决，需符合政府管理部门要求，费用包含在总报价中。

1.10 供应商根据现场情况自行考虑二次倒运费，所有二次搬运、倒运等费用均不再单独计取，费用包含在报价中。

1.11 施工材料进出场运输要避开上下班高峰时段，避免大门进出拥堵。

1.12 供应商自行解决施工期间场地及食宿；供应商进退场费由供应商自行考虑，此项费用不单独计取，含在报价中。

1.13 供应商在施工过程中，因管理、不文明施工或施工方法及措施不当等原因，对采购人及公共设备、设施造成破坏或损坏的，供应商应赔偿相应损失，同时供应商还应承

担对采购人生产造成间接影响所产生的损失。

1.14 供应商应为本项目投保建筑工程一切险、安装工程一切险；为施工现场的全部员工办理工伤保险和意外伤害保险，包括其员工及为履行合同聘请的第三方的人员。

1.15 在施工影响区域须设置安全围栏，悬挂警示标志等安全措施。

1.16 采购人推荐材料品牌见《采购人推荐材料品牌表》，采购人指出的工艺、材料和配件的标准以及参照或通用的品牌或规格型号仅起说明作用，并没有任何限制性。供应商在报价中可以选用替代标准、品牌或规格型号，但这些替代要实质上相当于采购人的要求，并注明品牌型号。

1.17 供应商须提供的主要材料需注明生产厂家、品牌、规格（型号）、数量、单价、质量标准及总价。供应商未注明生产厂家、产地、品牌、规格型号的材料，采购人有权指定符合要求的品牌产品，供应商必须无条件接受。实际工程中使用的材料（包括材料的型号、规格、颜色、款式等）必须经过采购人认可后方可用于工程中。

1.18 《材料暂估价格表》中各项材料采购前 14 天，供应商向采购人报送采购计划，由采购人、供应商共同对品牌、价格进行确认后方可采购，经采购人核定的材料采购资料作为结算依据进行结算。并按双方确定采购价格据实调整材料差价，差价除税金外不再计取其他费用。

1.19 供应商应充分考虑停电、停水、环卫、市容、环保、二次搬运、夜间限制施工、成品保护等所需的施工、安装、运行和维护的一切费用和工期，和受此影响所造成的一切增加费用。

### 1.20 招标人推荐材料品牌表

| 序号 | 材料名称    | 品牌         | 规格型号 | 备注 |
|----|---------|------------|------|----|
| 1  | 强化地板    | 大自然、德尔、圣象  |      |    |
| 2  | 灯具      | 欧普、佛山照明、雷士 |      |    |
| 3  | 开关、插座   | 罗格朗、飞雕、德力西 |      |    |
| 4  | KCM 耐磨漆 | 立邦、华润、多乐士  |      |    |
| 5  | 乳胶漆     | 立邦、华润、多乐士  |      |    |
|    |         |            |      |    |
|    |         |            |      |    |

## 2. 工程量清单

## 2.1 工程量清单与计价表

| 序号 | 项目编码         | 项目名称            | 项目特征描述   | 计量单位           | 工程量    | 金额（元） |    |
|----|--------------|-----------------|--|----------------|--------|-------|----|
|    |              |                 |  |                |        | 综合单价  | 合价 |
|    |              | <b>【建筑工程】</b>   |  |                |        |       |    |
| 1  | 010103002001 | 余方弃置            | 1. 废弃料品种:建筑垃圾<br>2. 运距:施工方自行考虑                                 | m <sup>3</sup> | 11.5   |       |    |
| 2  | 010903004001 | 墙面变形缝           | 1. 墙面<br>2. 盖缝材料:12J14《建筑变形缝》第17页内墙、顶棚变形缝装置<br>○3内墙、顶棚双列金属卡锁型  | m              | 12.4   |       |    |
| 3  | 010903004002 | 墙面变形缝           | 1. 顶棚<br>2. 盖缝材料:12J14《建筑变形缝》第17页内墙、顶棚变形缝装置<br>○3内墙、顶棚双列金属卡锁型  | m              | 4.8    |       |    |
| 4  | 011603001001 | 木构件拆除           | 1. 构件名称:木工板基层铝塑板面层变形缝盖板  | m              | 17.2   |       |    |
| 5  | 011604001001 | 平面抹灰层拆除         | 1. 拆除部位:水泥窗台   | m <sup>2</sup> | 31.75  |       |    |
| 6  | 011604003001 | 天棚抹灰面拆除         | 1. 拆除部位:楼梯间<br>2. 抹灰层种类:水泥砂浆                                   | m <sup>2</sup> | 50     |       |    |
| 7  | 011608001001 | 铲除油漆面           | 1. 铲除部位名称:乳胶漆内墙面   | m <sup>2</sup> | 1720.9 |       |    |
| 8  | 011608001002 | 铲除油漆面           | 1. 铲除部位名称:乳胶漆天棚面   | m <sup>2</sup> | 673.73 |       |    |
| 9  | 011610001001 | 木门窗拆除           | 1. 有亮木夹板门<br>2. 门窗洞口尺寸:1000×2400以内                             | 樘              | 41     |       |    |
| 10 | 011610001002 | 木门窗拆除           | 1. 走廊侧房间木窗<br>2. 门窗洞口尺寸:1200×1500                              | 樘              | 42     |       |    |
| 11 | 011610002001 | 金属门窗拆除          | 1. 双层钢平开窗<br>2. 门窗洞口尺寸:1500×1500                               | 樘              | 42     |       |    |
| 12 | 01B001       | 盥洗室墙角漏水处理       | 1. 盥洗室墙角漏水,对墙地角瓷砖缝用防水密封胶填嵌处理                                   | m              | 38     |       |    |
| 13 |              | 措施项目            |  |                |        |       |    |
| 14 | 011701006001 | 满堂脚手架           | 1. 搭设高度:5.0m以内   | m <sup>2</sup> | 50     |       |    |
|    |              | <b>【装饰装新工程】</b> |  |                |        |       |    |
| 15 | 010801002001 | 木质门带套           | 1. 门代号及洞口尺寸:房间门1000×2400<br>2. 实木烤漆套装门                         | 樘              | 35     |       |    |
| 16 | 010801006001 | 门锁安装            | 1. 锁品种:执手锁<br>2. 锁规格:不锈钢标准执手锁                                  | 个              | 35     |       |    |
| 17 | 010802001001 | 金属(塑钢)门         | 1. 门代号及洞口尺寸:M1024浴室、盥洗室、厕所<br>2. 门框、扇材质:钛镁合金无亮镶板门(1.4单包边,平插铝板) | 樘              | 6      |       |    |
| 18 | 010807001001 | 金属(塑钢、断桥)窗      | 1. 框、扇材质:55系列断桥铝合金   | m <sup>2</sup> | 170.1  |       |    |

| 序号 | 项目编码         | 项目名称            | 项目特征描述  | 计量单位           | 工程量    | 金额(元) |    |
|----|--------------|-----------------|---|----------------|--------|-------|----|
|    |              |                 |   |                |        | 综合单价  | 合价 |
|    |              |                 | 2.玻璃品种、厚度:5+12V+5   |                |        |       |    |
| 19 | 010807004001 | 金属纱窗            | 1.框材质:铝合金<br>2.窗纱材料品种、规格:金属纱  | m <sup>2</sup> | 65.52  |       |    |
| 20 | 010809004001 | 石材窗台板           | 1.粘结层厚度、砂浆配合比:1:<br>2水泥砂浆<br>2.窗台板材质、规格、颜色:25<br>厚蒙古黑花岗岩板                               | m <sup>2</sup> | 24.6   |       |    |
| 21 | 011104002001 | 竹、木(复合)<br>地板   | 1.面层材料品种、规格、颜色:<br>大自然品牌巴比伦橡木系列<br>1218×167×10 强化复合地板                                   | m <sup>2</sup> | 474.83 |       |    |
| 22 | 011105006001 | 金属踢脚线           | 1.踢脚线高度:80mm<br>2.面层材料品种、规格、颜色:<br>卡扣安装成品铝合金踢脚线   | m              | 411.24 |       |    |
| 23 | 011203001001 | 零星项目一般抹<br>灰    | 1.基层类型、部位:门窗洞口拆<br>除门窗后修补破损抹灰层<br>2.底层厚度、砂浆配合比:1:3<br>水泥砂浆<br>3.面层厚度、砂浆配合比:1:2<br>水泥砂浆  | m              | 365.4  |       |    |
| 24 | 011406001001 | 抹灰面油漆           | 1.基层类型:抹灰面<br>2.腻子种类:内墙腻子<br>3.刮腻子遍数:2遍<br>4.油漆品种、刷漆遍数:白色苯<br>丙乳胶漆底漆1遍,面漆2遍<br>5.部位:内墙面 | m <sup>2</sup> | 1720.9 |       |    |
| 25 | 011406001002 | 抹灰面油漆           | 1.基层类型:抹灰面<br>2.腻子种类:内墙腻子<br>3.刮腻子遍数:2遍<br>4.油漆品种、刷漆遍数:白色苯<br>丙乳胶漆底漆1遍,面漆2遍<br>5.部位:顶棚  | m <sup>2</sup> | 723.73 |       |    |
| 26 | 011406001003 | 抹灰面油漆           | 1.油漆品种、刷漆遍数:KCM耐<br>磨漆<br>2.部位:楼梯间地面及踏步   | m <sup>2</sup> | 156    |       |    |
| 27 | 01B001       | 水磨石地面酸洗<br>打蜡   | 1.2层、3层走廊水磨石地面酸<br>洗,修补麻面、打蜡  | m <sup>2</sup> | 376.8  |       |    |
|    |              | <b>【电气安装工程】</b> |   |                |        |       |    |
| 28 | 030404034001 | 照明开关            | 1.名称:拆换单联单控开关<br>2.规格:86系列 250V10A<br>3.安装方式:暗装   | 个              | 58     |       |    |
| 29 | 030404035001 | 插座              | 1.名称:86型防溅插座<br>2.拆旧装新<br>3.规格:250V10A<br>4.安装方式:明装                                     | 个              | 76     |       |    |
| 30 | 030411006001 | 接线盒             | 1.名称:86型塑料接线盒<br>2.安装形式:暗装  | 个              | 58     |       |    |
| 31 | 030412001001 | 普通灯具            | 1.名称:LED圆形吸顶灯 36W<br>2.拆旧荧光灯装新LED光源吸<br>顶灯  | 套              | 58     |       |    |
| 32 | 03B001       | 更换PVC线槽         | 1.更换破损的PVC线槽  | m              | 100    |       |    |



| 序号 | 项目编码         | 项目名称          | 项目特征描述                           | 计量单位 | 工程量 | 金额（元） |    |
|----|--------------|---------------|----------------------------------|------|-----|-------|----|
|    |              |               |                                  |      |     | 综合单价  | 合价 |
|    |              | 措施项目          |                                  |      |     |       |    |
| 33 | 031301017001 | 脚手架搭拆         |                                  |      | 1   |       |    |
|    |              |               |                                  |      |     |       |    |
|    |              | 合计(精确到元,保留整数) |                                  |      |     |       |    |
|    |              |               | 其中：安全文明施工费（此项费用单列，价格含在以上各项总价之中。） | 项    | 1   |       |    |

供应商：（盖章）

法定代表人（或委托代理人）：

日期： 年 月 日

## 2.2 综合单价分析表

### 综合单价分析表（参考样式）

工程名称：

第 页 共 页

| 项目编码          |              | 项目名称   |       | 计量单位 |     | 工程量       |           |                 |                 |     |     |     |        |       |    |  |  |  |
|---------------|--------------|--------|-------|------|-----|-----------|-----------|-----------------|-----------------|-----|-----|-----|--------|-------|----|--|--|--|
| 清单综合单价组成明细    |              |        |       |      |     |           |           |                 |                 |     |     |     |        |       |    |  |  |  |
| 定额编号          | 定额项目名称       | 定额单位   | 数量    | 单价   |     |           |           |                 | 合价              |     |     |     |        |       |    |  |  |  |
|               |              |        |       | 人工费  | 材料费 | 机械费       | 管理费和利润    | 组织措施费           | 税金              | 人工费 | 材料费 | 机械费 | 管理费和利润 | 组织措施费 | 税金 |  |  |  |
|               |              |        |       |      |     |           |           |                 |                 |     |     |     |        |       |    |  |  |  |
|               |              |        |       |      |     |           |           |                 |                 |     |     |     |        |       |    |  |  |  |
|               |              |        |       |      |     |           |           |                 |                 |     |     |     |        |       |    |  |  |  |
| 人工单价          |              | 小计     |       |      |     |           |           |                 |                 |     |     |     |        |       |    |  |  |  |
|               |              | 未计价材料费 |       |      |     |           |           |                 |                 |     |     |     |        |       |    |  |  |  |
| 清单项目综合单价      |              |        |       |      |     |           |           |                 |                 |     |     |     |        |       |    |  |  |  |
| 材料费<br>明<br>细 | 主要材料名称、规格、型号 |        |       | 单位   | 数量  | 单价<br>(元) | 合价<br>(元) | 暂估单<br>价<br>(元) | 暂估合<br>价<br>(元) |     |     |     |        |       |    |  |  |  |
|               |              |        |       |      |     |           |           |                 |                 |     |     |     |        |       |    |  |  |  |
|               |              |        |       |      |     |           |           |                 |                 |     |     |     |        |       |    |  |  |  |
|               |              |        |       |      |     |           |           |                 |                 |     |     |     |        |       |    |  |  |  |
|               |              |        |       |      |     |           |           |                 |                 |     |     |     |        |       |    |  |  |  |
|               |              |        |       |      |     |           |           |                 |                 |     |     |     |        |       |    |  |  |  |
|               |              |        |       |      |     |           |           |                 |                 |     |     |     |        |       |    |  |  |  |
|               |              |        | 其他材料费 |      |     |           |           |                 |                 |     |     |     |        |       |    |  |  |  |
|               |              |        | 材料费小计 |      |     |           |           |                 |                 |     |     |     |        |       |    |  |  |  |

工程量清单项目均需列出单价分析表，主要材料需明确品牌、规格型号。

供应商名称：（盖章）

法定代表人（或委托代理人）：（签字）

日期：年月日









## 第五部分响应文件格式

山西黄河万家寨实业发展有限公司  
万家寨枢纽生活区综合楼维修工程

# 响应文件

供应商：

法定代表人或其委托代理人

年 月 日



## 目录

报价函

委托授权书

法定代表人身份证明

工程量清单计价表

施工组织设计

企业资料

(报价企业可根据报价书内容增补)

## 1. 报价函

致：山西黄河万家寨实业发展有限公司

1、根据你方万家寨枢纽生活区综合楼维修工程的询价函，遵照国家现行采购非招标采购方式管理办法等有关规定，经踏勘项目现场和研究上述询价函的要求和工程量清单及其他有关文件后，我方愿以人民币(大写) \_\_圆 (RMB ¥ \_\_元) 的报价并按上述工程量清单的条件要求承包上述工程的施工、竣工，并承担一切质量缺陷保修责任。无论出现何种情况均不产生其它任何费用。

2、我方已详细审核全部询价文件，包括修改文件(如有时)及有关附件。

3、我方承认响应文件是我方报价函的组成部分。

4、一旦我方中标，我方保证按合同协议书中规定的工期日历天内完成并移交全部工程，并愿承担询价文件规定的费用。

5、我方理解你方将不受必须接受你们所收到的最低价的投标响应或其他任何响应文件的约束。

6、除非另外达成协议并生效，你方的中标通知书和本报价响应文件将成为约束双方的合同文件的组成部分。

供应商： \_\_\_\_\_ (盖章)

法定代表人或其委托代理人： \_\_\_\_\_ (签字)

联系电话：

日期：        年    月    日

## 2. 委托授权书

本人（姓名）系（供应商名称）的法定代表人，现授权委托（单位名称）的（姓名）为我方代理人，代理人根据授权，以我方名义签署、澄清、说明、补正、递交、撤回、修改万家寨枢纽生活区综合楼维修工程采购询价响应文件、签订合同和处理有关事宜，其法律后果由我方承担。

委托期限：

代理人无转委托权，特此委托。

代理人：\_\_\_\_\_（签字） 性别： 年龄：

身份证号码： 职务：

联系电话：

供应商：\_\_\_\_\_（盖章）

法定代表人：\_\_\_\_\_（签字）

身份证号码：

联系电话：

授权委托日期： 年 月 日

附身份证复印件件（特别注意身份证复印在 A4 纸上，规格 1: 1，使用拍照、扫描插图等方式制作的身份证复制件一律按废标处理。）不委托授权时不填本表，但须附法定代表人身份证复印件。

### 3. 法定代表人身份证明

投标人名称:

姓名: 性别: 年龄: 岁

职务:

系的法定代表人。

特此证明。

供应商:

日期: 年 月 日

## 4. 已标价工程量清单

已标价工程量清单按照本询价函“第四部分工程量清单”编制。

## 5. 施工组织设计

1、供应商应根据询价文件和对现场情况的勘察情况，采用文字并结合图表形式，参考以下要点编制本工程的施工组织设计：

(1) 施工方案。包括：拟询价工程施工总体方案；关键部位施工方案；机械进出场方案；冬雨季施工方案；夜间施工方案；材料进出场及二次搬运方案；安全文明施工方案；生活性和生产性临时设施方案；环境保护及环境污染检测方案；新技术应用方案以及采购人根据工程实际提出的其它方案。

(2) 保障措施。质量、安全、环保、消防、降噪、文明等措施。

(3) 计划安排。拟投入劳动力、机械设备、工期计划和项目班子配备情况。

2、施工组织设计除采用文字表述外可附下列图表，图表及格式要求附后。若采用技术暗标评审，则下述表格应按照章节内容，严格按给定的格式附在相应的章节中。

附表一 拟投入本工程的主要施工设备表

| 序号 | 施工设备名称 | 规格型号 | 额定功率 | 制造年份 | 数量 | 备注 |
|----|--------|------|------|------|----|----|
|    |        |      |      |      |    |    |
|    |        |      |      |      |    |    |
|    |        |      |      |      |    |    |

附表二 劳动力计划表

| 工种 | 按工程施工阶段投入劳动力情况（单位：人） |  |  |  |  |  |  |
|----|----------------------|--|--|--|--|--|--|
|    |                      |  |  |  |  |  |  |
|    |                      |  |  |  |  |  |  |
|    |                      |  |  |  |  |  |  |

附表三 计划开、竣工日期和施工进度网络图或横道图

(1) 投标人应递交施工进度网络图或施工进度表，说明按招标文件要求的计划工期进行施工的各个关键日期。

(2) 施工进度表可采用网络图或横道图表示。

## 6. 资格审查资料

## 6.1 供应商基本情况表

|          |  |      |       |        |        |  |
|----------|--|------|-------|--------|--------|--|
| 企业名称     |  |      |       |        |        |  |
| 注册地址     |  |      |       | 邮编     |        |  |
| 统一社会信用代码 |  |      | 纳税人资质 |        |        |  |
| 联系人      |  | 电话   |       | 邮箱     |        |  |
| 企业类型     |  | 注册资本 |       | 实缴资本   |        |  |
| 组织结构     |  |      |       |        |        |  |
| 法定代表人    |  | 技术职称 |       | 电话     |        |  |
| 技术负责人    |  | 技术职称 |       | 电话     |        |  |
| 成立时间     |  |      |       | 员工总人数: |        |  |
| 主项资质     |  |      |       | 其中     | 执业资格人员 |  |
|          |  |      |       |        | 高级职称人员 |  |
|          |  |      |       |        | 中级职称人员 |  |
| 开户银行     |  |      |       |        | 初级职称人员 |  |
| 账号       |  |      |       |        | 技工     |  |
| 经营范围     |  |      |       |        |        |  |
| 备注       |  |      |       |        |        |  |

营业执照、资质证、安全生产许可证、开户行许可证等复印件。

## 6.2 近年完成的类似项目情况表

|             |  |
|-------------|--|
| 项目名称        |  |
| 项目内容        |  |
| 项目所在地       |  |
| 发包人名称       |  |
| 发包人联系人及联系方式 |  |
| 合同价格        |  |
| 项目经理        |  |
| 项目概况及履约情况   |  |

## 6.3 拟委任的主要人员汇总表

| 序号 | 本项目任职 | 姓名 | 职称 | 专业 | 执业或执业资格证明 |    |    |
|----|-------|----|----|----|-----------|----|----|
|    |       |    |    |    | 证书名称      | 级别 | 证号 |
|    |       |    |    |    |           |    |    |
|    |       |    |    |    |           |    |    |
|    |       |    |    |    |           |    |    |
|    |       |    |    |    |           |    |    |
|    |       |    |    |    |           |    |    |
|    |       |    |    |    |           |    |    |
|    |       |    |    |    |           |    |    |
|    |       |    |    |    |           |    |    |





